

BRODSKA KOPČA

KBS 200

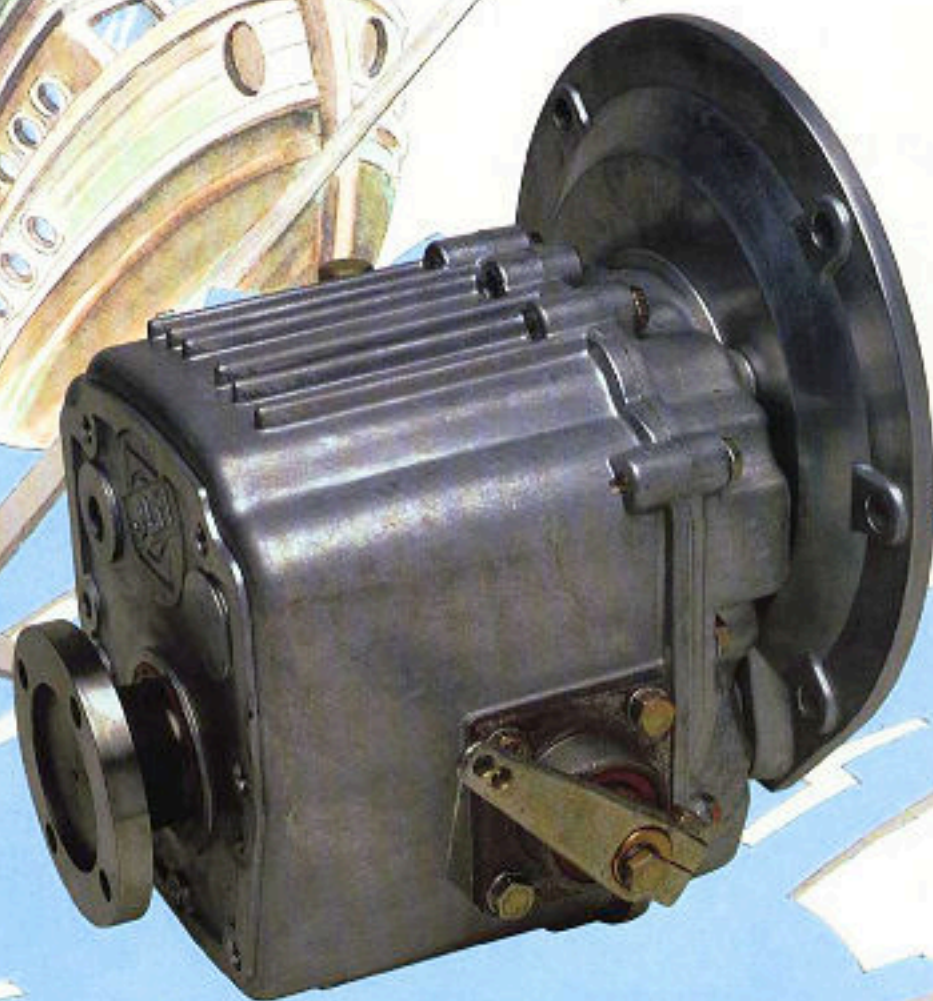

PERKOVIĆ

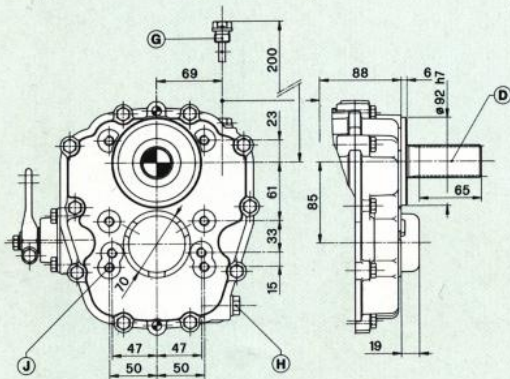
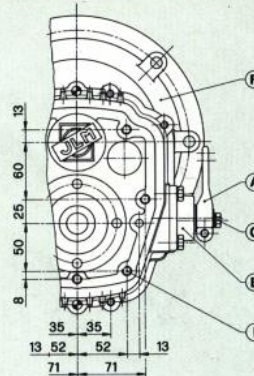
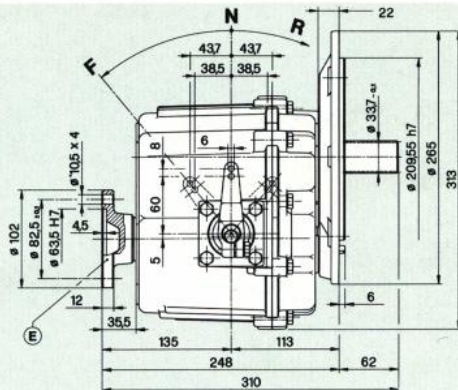
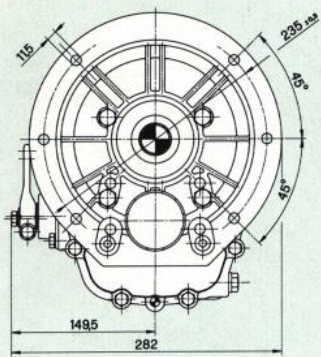

- A) PREKRETNNA POLUGA
- B) PREKRETNI MEHANIZAM
- C) REGULACIJSKI VIJAK PREKAPČANJA
- D) ULAZNO VRATILLO
OZUBLJENJE: SAE, Z=26, DP 20/40,
30°, CENTRIRANJE BOKOM ZUBA,
KLASA TOČNOSTI T6
- E) PRIRUBNICA ZA SPOJ
OSOVINSKOG VODA
- F) ADAPCIJSKA PRIRUBNICA
- G) ODZRAČNIK ULJNIH PARA,
MJERAČ RAZINE ULJA,
OTVOR ZA ULJEVANJE ULJA I VAĐENJE
ULJA PUMPOM (Ø OTVORA 15 mm)
- H) ČEP ZA ISPUST ULJA
I) 7XM10X20
J) 8XM10X20

VOŽNJA UNAPRIJED

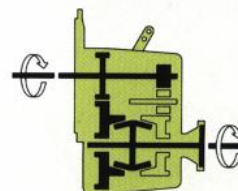

VOŽNJA UNAZAD

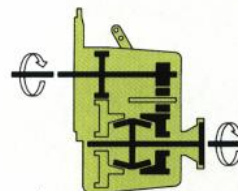

DIJAGRAM SNAGE

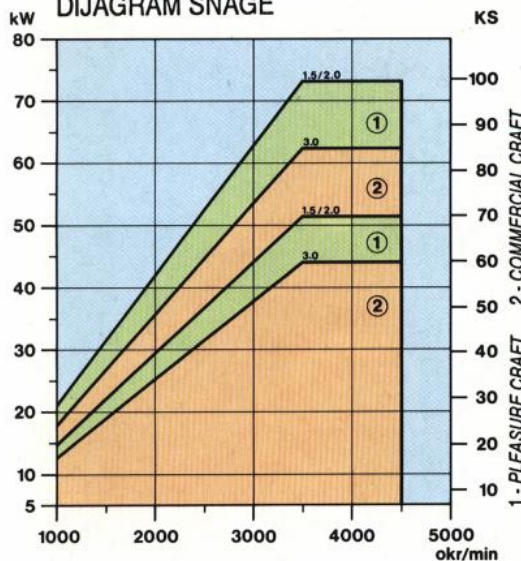

BRODSKA KOPČA KBS 200 mehanički je prinudno prekapčajući prijenosnik snage s paralelnim ulaznim i izlaznim vratilom. Smjer se vrtne izlaznog vratila mijenja pomoću konusne spojke. Spojka je izrađena od visokokvalitetnih materijala (Al - brona i legirani termički obrađen čelik) i dijelom je uronjena u ulje. Time je osigurano njeno besprijekorno podmazivanje što uz dobru konstrukciju pridonosi mirnu radu, malu trošnju i dugotrajnu sigurnom radu.

U kopču su ugrađeni robusni konusno valjkasti ležajevi koji u potpunosti preuzimaju silu propelera tako da nije potrebna ugradnja posebnog odzivnog ležaja.

Zupčanci su i vratila izrađeni od visokokvalitetnih legiranih i termički obrađenih čelika, a samo je ozubljenje fine klase završne obrade što omogućava miran i lagan rad kopče uz male gubitke prijenosa snage motora.

Kućiste je izrađeno od visokočvrste aluminijske legure otporne na koroziju, čime je dobivena kopča male težine i malih dimenzija. Kopča ne zahtijeva dodatno hlađenje ulja.

Za ukopčavanje je i iskopčavanje potrebna mala sila, pa se lako upravlja jednoručnom daljinskom komandom.

Kopča se izrađuje u dvjema varijantama: desnookretna (KBS 200-D) i ljevookretna (KBS 200-L). Desnookretnoj kopči odgovara desnookretni motor i desnoovojni propeler, a ljevookretnoj kopči ljevookretni motor i ljevoovojni propeler. (Motor se gleda s prijeda, a propeler od krme prema pramcu broda.)

Kopča je pogodna za ugradnju u sve vrste plovila na motorni pogon, za motore u dijagramom prikazanu području snage. (Područje je snage upotrebe u zatamnjenom dijelu dijagrama.)

Konstruktivsko rješenje omogućava podmazivanje ležajeva i zupčanika prilikom tegljenja ili jedrenja pa je kopča besprijekorna za ugradnju u jedrilice.

Brodaska kopča KBS 200 ima odobrenje Hrvatskog registra brodova za ugradnju na brodove privredne namjene.

TEHNIČKI PODACI		1.5	2.0	3.0
SNAGA				
<i>Pleasure Craft</i>	kW	73	73	51
<i>Commercial Craft</i>	kW	62	62	44
ZAKRETNI MOMENT				
<i>Pleasure Craft</i>	Nm	200	200	140
<i>Commercial Craft</i>	Nm	170	170	120
PRIJENOSNI OMJER				
Vožnja unaprijed	I _A	1:1,517	1:1,92	1:2,842
Vožnja unazad	I _B	1:1,833	1:2,19	1:2,722
BROJ OKRETAJA (max.) 1/min		4500	4500	4500
PORIVNA SILA PROPELERA N		6000	6000	6000
TEŽINA KOPČE kg		19,5	20	20
KOLIČINA ULJA l		1,20	1,15	1,15
ULJE		SAE 15W - 40 HD		



PERKOVIĆ

51211 MATULJI • PUT LUSKINO b.b.
tel. 051 / 275 121 • fax. 051 / 275 122