



**marine  
POWER**

**JLM 3.29**

**BRODSKI DIESEL MOTOR**

**JLM marine power** brodski diesel motori nove generacije kojima je baza **PERKINS**. Bazni motor konstruiran je za industrijske aplikacije te mariniziran za najteže uvjete rada, što garantira pouzdanost i dug vijek trajanja. Pametnom konstrukcijom i vrhunskom kvalitetom izrade ostvarili smo preglednost te jednostavno i ekonomično održavanje. Zahvaljujući maloj težini, minimalnoj razini buke i vibracija te kompaktnosti, idealan je za ugradnju na jedrilice, rekreacijske, radne i ribarske brodove. Zbog novog sustava ubrizgavanja smanjena je potrošnja goriva te motori zadovoljavaju stroge svjetske zakone o emisiji ispušnih plinova (EU Stage IIIB i US EPA Tier 4).



JLM  
GARANCIJA

★★  
**2**

GODINE

# JLM 3.29

*"JLM marine power": standardna garancija u trajanju od 2 godine dokazuje našu kvalitetu, trajnost i pouzdanost.*

## SPECIFIKACIJE

Tip motora:	<b>JLM 3.29</b>
Bazni motor:	<b>PERKINS 403D-11</b>
Max. izlazna snaga na radilici (ISO/TR 14396):	<b>20 kW / 27,2 KS</b>
Broj cilindara:	<b>3 (redni)</b>
Volumen:	<b>1131 ccm</b>
Radni ciklus:	<b>4 takta</b>
Promjer x hod klipa:	<b>77 x 81 mm</b>
Hlađenje:	<b>zatvoreni sustav, slatka voda sa izmjenjivačem topline</b>
Max. broj okretaja:	<b>3000 o/min.</b>
Odnos kompresije:	<b>23:1</b>
Ubrizgavanje:	<b>Indirektno</b>
Usis:	<b>Atmosferski</b>
Brodsko kopča:	<b>KBS 080 mehanička</b>
Težina s kopčom:	<b>135 kg</b>
Promjer ispušne cijevi:	<b>Ø 48.3 mm</b>
Promjer usisa mora:	<b>Ø 17 mm</b>
Promjer priključka goriva:	<b>Ø 8 mm</b>
Alternator:	<b>12V 40A</b>
Emisija ispušnih plinova:	<b>US-EPA Stage III&amp;Tier 4b</b>

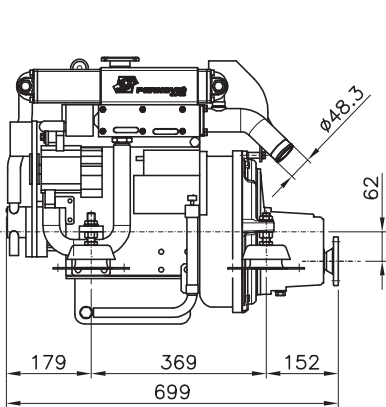

## OPREMA

### STANDARDNA

- **brodska kopča KBS080 (1:1,96 ; 1:2,72)**
- **analogna instrument ploča CPS s produžnim kablom** (brojač okretaja, digitalni brojač sati rada, vizualni i zvučni alarmi visoke temperature vode i niskog pritiska ulja u motoru, kontakt brava s ključem, indikacija grijača, 5 metara kabela)
- **elastični nosači motora**
- **ručna pumpa za izmjenu ulja u motoru**
- **nosač sajle brodske kopče i gasa s priključcima**
- **alternator: 12V 40A**
- **upustvo za uporabu i održavanje**

### DODATNA

- **osovinski vod** (inox brodska osovina kpl., inox statvena cijev, inox prirubnica statvene cijevi, gumena šupernica i zadnji ležaj s podesivom prirubicom, kruta spojka)
- **propeler**
- **jednoručna komanda sa sajlama**
- **fleksibilno crijevo za auspuh** (guma otporna na morsku vodu i visoke temperature, pojačana dvostrukom spiralom od inoxa)
- **rezervoar goriva**
- **prigušivač ispušnih plinova**
- **dodatna remenica za izvod snage** (npr. za pogon hidraulike, kompresora za hlađenje ili nekog sličnog uređaja)
- **nestandardna instrument ploča**

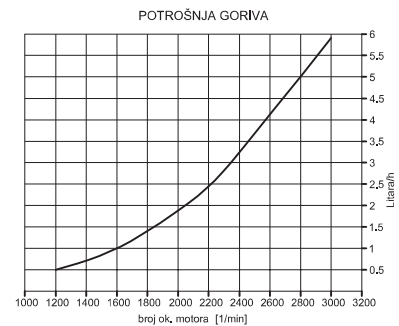
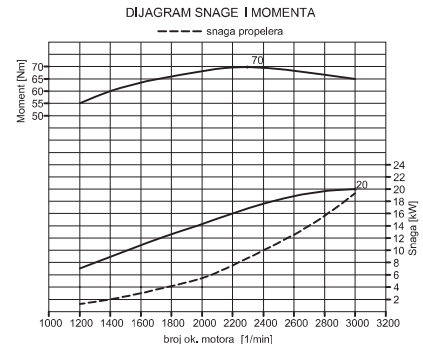

## DISTRIBUTER



# JLM 3.29

JLM PERKOVIĆ d.o.o. / Put Luskino b.b. / 51211 Matulji / HRVATSKA / T. +385 (0)51 275-121 / F +385 (0)51 275-122 / perkovic@jlm-perkovic.hr

[www.jlm-perkovic.hr](http://www.jlm-perkovic.hr)